

Wize

EA-SERIES

Adjustable Length Extension Columns

For standard 1.5" NTP threaded interfaces

www.wize-av.com

info@wize-av.com

EN Instruction Manual

ES Manual de Instrucciones

FR Manuel D'instructions

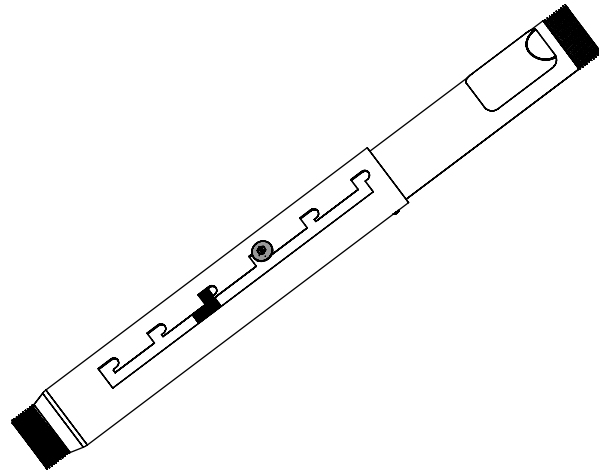

WARNING!



WARNING! SEVERE PERSONAL INJURY AND PROPERTY DAMAGE CAN RESULT FROM IMPROPER INSTALLATION OR ASSEMBLY. READ THE FOLLOWING WARNINGS BEFORE BEGINNING.

Do not use this product for any purpose not explicitly specified by Wize AV. Improper installation may cause property damage or personal injury. If you do not understand these directions, or have doubts about the safety of the installation, contact Wize AV Customer Service or call a qualified contractor. Wize AV is not liable for damage or injury caused by incorrect mounting, assembly, or use.

DO NOT EXCEED THE MAXIMUM WEIGHT CAPACITY FOR THIS PRODUCT

ES

¡ADVERTENCIA!

ES

¡ADVERTENCIA! LA INSTALACIÓN O EL MONTAJE INAPROPIADOS PUEDEN PROVOCAR LESIONES, DAÑOS MATERIALES O INCLUSO LA MUERTE. ANTES DE COMENZAR, LEA LAS SIGUIENTES ADVERTENCIAS.

No utilice este producto para ningún fin que no sea explícitamente especificado por Wize AV. Una instalación inadecuada puede provocar daños materiales o lesiones personales. Si no entiende las instrucciones de montaje o tiene alguna duda sobre la seguridad de la instalación, contacte con Wize AV o llame a un operario cualificado. Wize AV no es responsable de daños o lesiones causados por el montaje, ensamblaje o uso incorrectos.

NO EXCEDA LA CAPACIDAD DE PESO MÁXIMA PARA ESTE PRODUCTO.

FR

AVERTISSEMENT

FR

AVERTISSEMENT! SI CE PRODUIT N'EST PAS CORRECTEMENT INSTALLÉ OU ASSEMBLÉ, IL RISQUE DE CAUSER DES BLESSURES GRAVES, VOIRE MORTELLES, AINSI QUE DES DOMMAGES MATÉRIELS IMPORTANTS. AVANT DE COMMENCER, LISEZ LES AVERTISSEMENTS SUIVANTS.

N'utilisez pas ce produit à une fin non spécifiée expressément par Wize AV. Une installation incorrecte peut entraîner des préjudices corporels ou des dommages matériels. Si vous ne comprenez pas ces instructions ou si vous avez des doutes quant à la sécurité de l'installation, veuillez contacter le service clientèle de Wize AV ou un installateur qualifié. Wize AV n'est pas responsable des dommages ou des préjudices causés par un montage, un assemblage ou une utilisation incorrects.

NE DÉPASSEZ JAMAIS LA CAPACITÉ DE CHARGE MAXIMALE DE CE PRODUIT.

WEIGHT CAPACITY

EN Maximum Weight Capacity

ES Peso máximo de pantalla

FR Poids maximal de l'écran

500lb / 228kg



⚠ WARNING! ⚠

This product is intended for use with Crimson accessories and mounts!

ES ¡ADVERTENCIA! **ES**

Este producto está diseñado para ser utilizado con los accesorios y soportes fabricados por Crimson!

ES AVERTISSEMENT **ES**

Ce produit est destiné à être utilisé avec des accessoires et des supports fabriqués par Crimson!

EN PACKAGE CONTENTS

ES Contenido del paquete

FR Contenu de l'emballage

MODEL MODELO MODÈLE	LENGTH LONGITUD LONGUEUR	A	AA	B	C	D	E
EA0611	6"-11"	(1) 6"	(1) 6"	1	0	2	2
EA01218	12"-18"	(1) 12"	(1) 7"	1	0	2	2
EA01824	18"-24"	(1) 18"	(1) 7"	1	0	2	2
EA23	2'-3'	(1) 2'	(1) 12"	1	0	2	2
EA24	2'-4'	(1) 2'	(1) 24"	1	0	2	2
EA35	3'-5'	(1) 3'	(1) 24"	1	0	2	2
EA46	4'-6'	(1) 4'	(1) 24"	1	0	2	2
EA57	5'-7'	(2) 3'+2'	(1) 24"	2	1	6	6
EA68	6'-8'	(2) 3'+3'	(1) 24"	2	1	6	6
EA79	7'-9'	(2) 3'+4'	(1) 24"	2	1	6	6
EA810	8'-10'	(2) 4'+4'	(1) 24"	2	1	6	6
EA911	9'-11'	(3) 4'+4'+1'	(1) 24"	3	2	10	10
EA1012	10'-12'	(3) 4'+4'+2'	(1) 24"	3	2	10	10

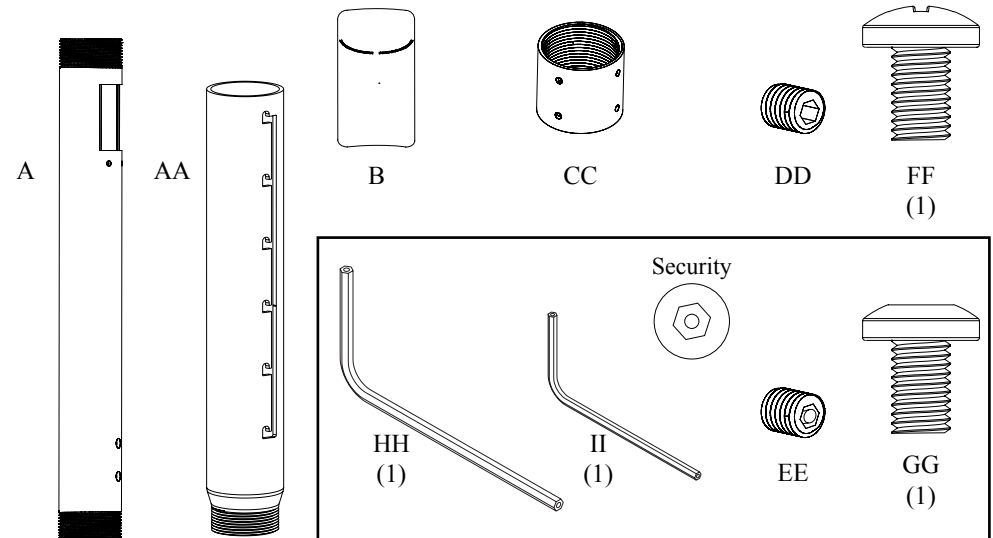

INSTALLATION INSTRUCTIONS

ES

Instrucciones de instalación

FR

Instructions d'installation

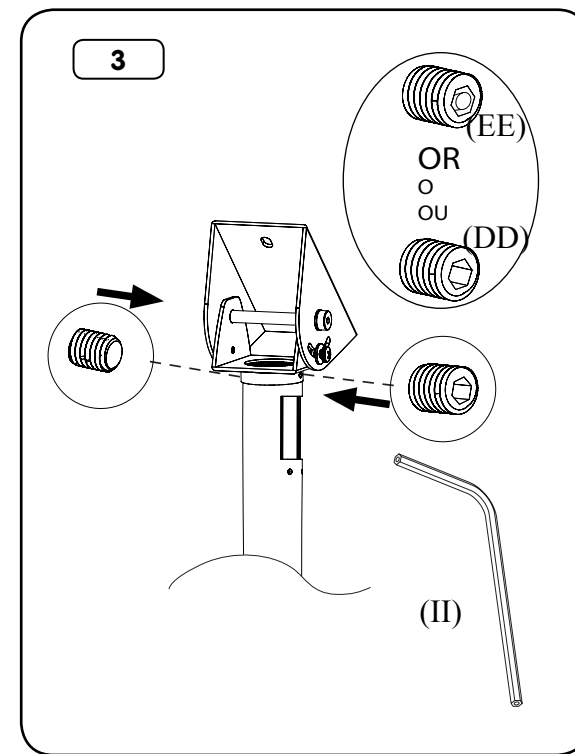
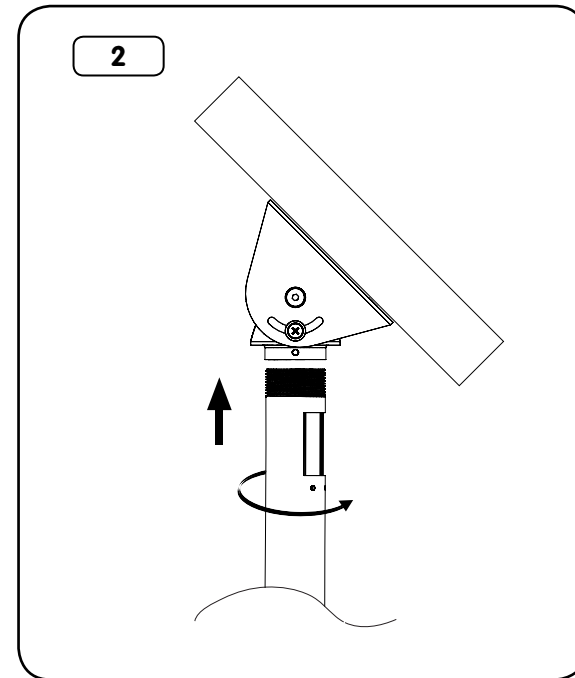
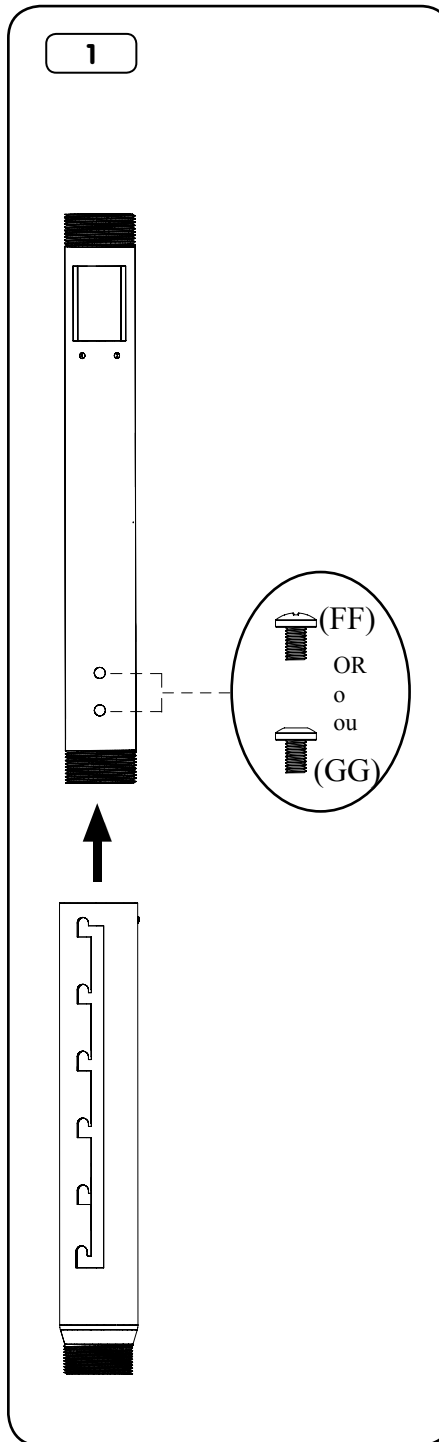
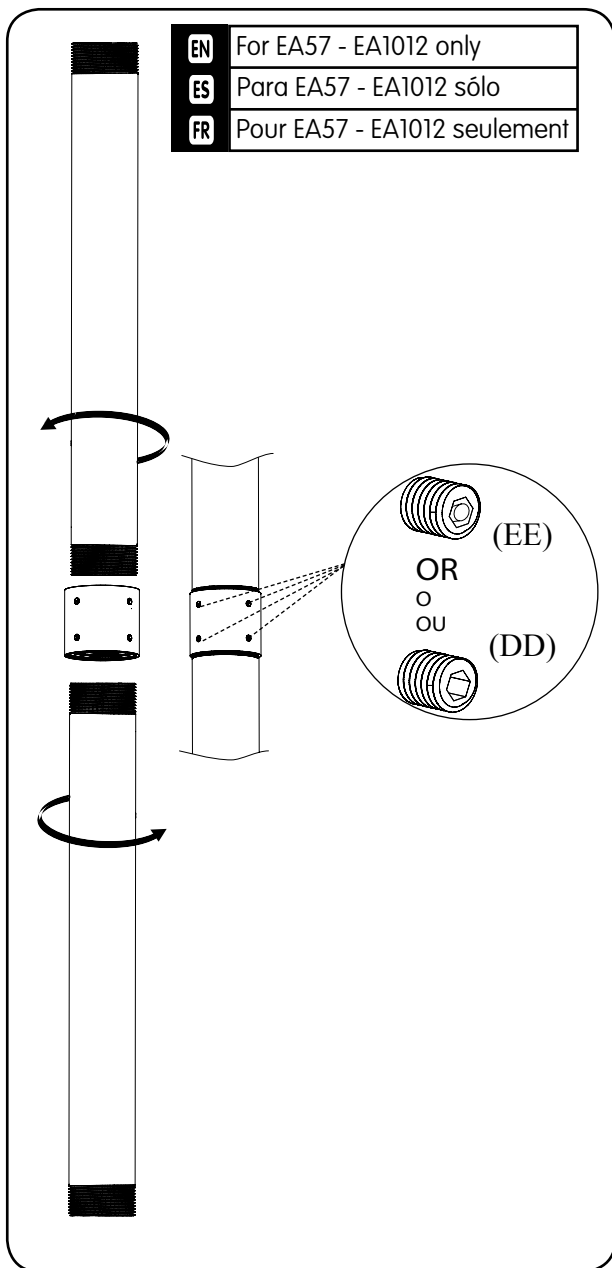

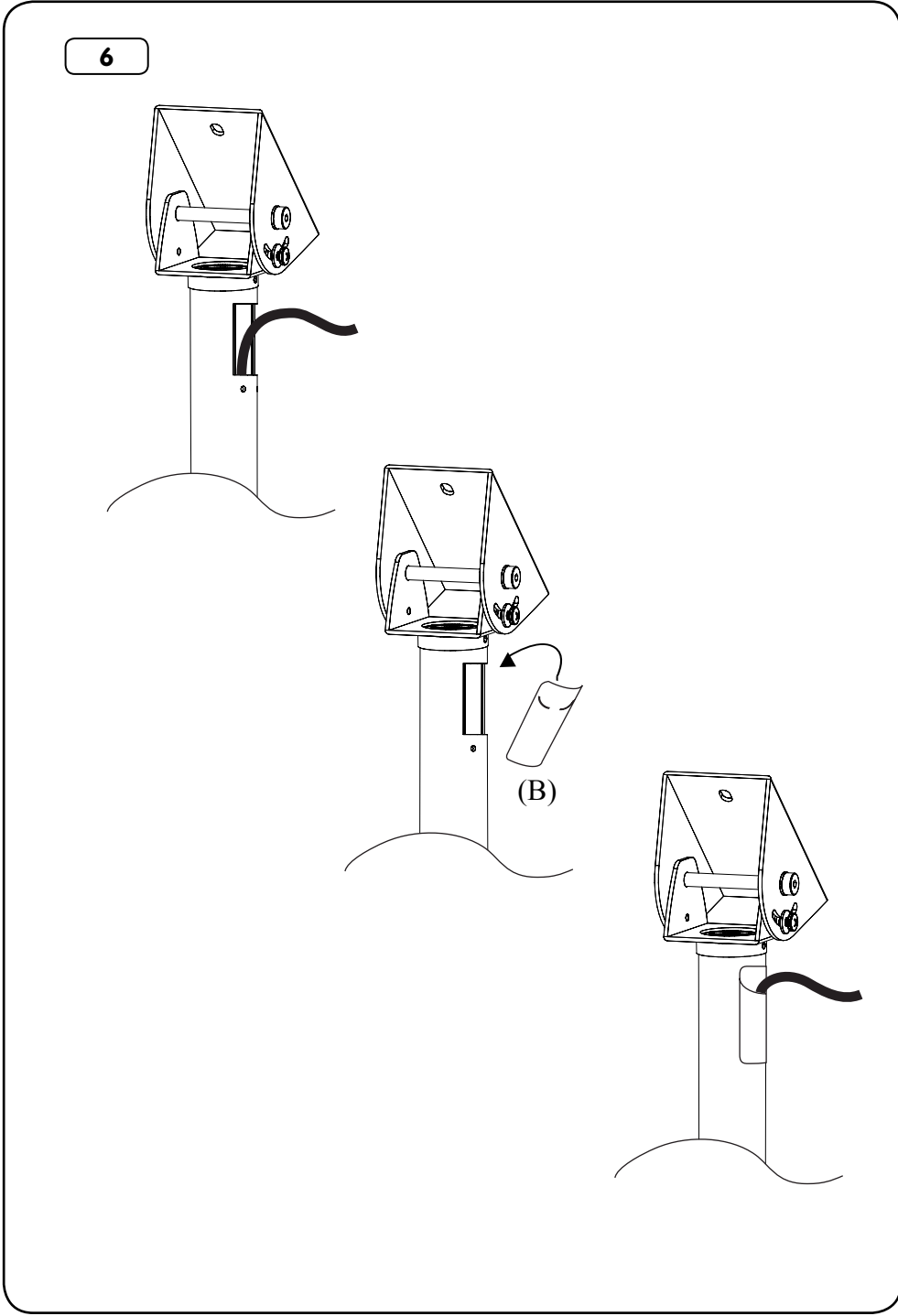
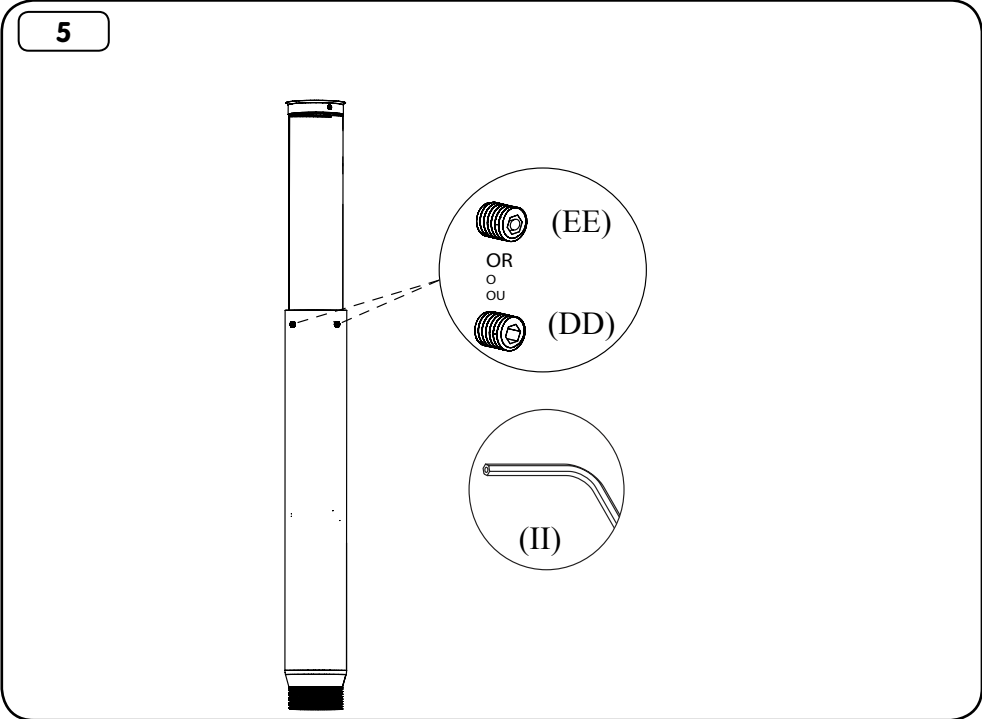
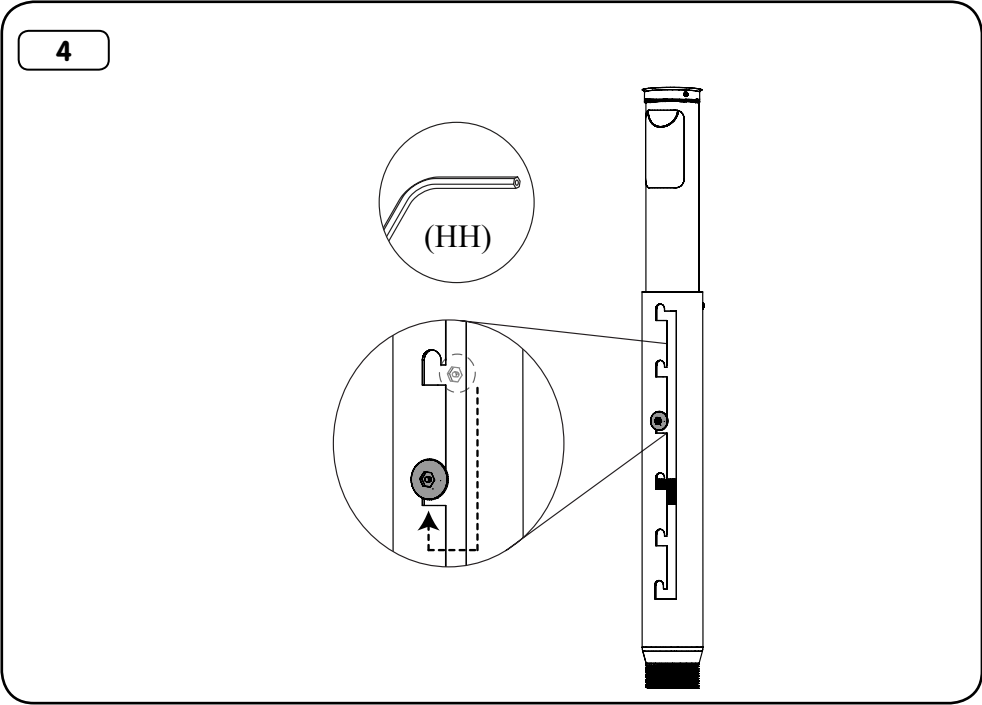

WARRANTY

Congratulations on the purchase of this Wize product! The product you now have in your possession is made of durable materials and is based on a design, every detail of which has been meticulously thought-out. That is why Wize AV products are covered by a 10-year warranty against defects in materials or manufacturing.

Wize AV disclaims any liability for modifications, improper installations, or installations over the specified weight range. To the maximum extent permitted by law, Wize AV disclaims any other warranties, expressed or implied, including warranties of fitness for a particular purpose and warranties of merchantability. Wize AV will not be liable for any damages arising out of the use of, or inability to use, Wize AV products. Wize AV bears no responsibility for incidental or consequential damages. This includes, but is not limited to, any labor charges for the repair of Wize AV products performed by anyone other than Wize AV.

FR

GARANTIE

FR

Nous vous félicitons pour l'achat de ce produit Wize! Vous venez d'acquérir un produit réalisé à partir de matériaux durables et d'une conception ingénieuse jusque dans les moindres détails. Wize AV est ainsi en mesure de garantir ses produits pendant 10 ans contre les défauts de matériaux et de fabrication.

Wize AV rejette toute responsabilité relativement à quelque problème pouvant être associé à une modification d'un produit, à une mauvaise installation ou à une installation ne respectant pas les limites de charge. Sous réserve des lois en vigueur, Wize AV réfute toute autre garantie expresse ou implicite, notamment toute garantie de commercialisation ou de convenance à un usage quelconque. Wize AV réfute toute responsabilité pour des dommages résultant de l'utilisation ou de l'impossibilité d'utiliser des produits Wize AV, Wize AV réfute également toute responsabilité pour quelque dommage accessoire ou indirect. Ceci s'applique notamment aux frais de main d'oeuvre pour la réparation de produits Wize AV par une personne ne travaillant pas pour Wize AV.

Les spécifications sont sujettes à changement sans préavis.

ES

GARANTÍA

ES

¡Felicitaciones por su compra de este producto Wize! Ahora tiene en su poder un producto fabricado con materiales resistentes, basado en un diseño muy bien meditado. Por ello, Wize AV responde de los posibles defectos de material o fabricación con una garantía de 10 años.

WizeAV no se hace responsable de modificaciones, instalaciones inadecuadas o instalaciones que superen el rango de peso especificado. En la medida en que la ley lo permita, Wize AV no se hace responsable de ninguna otra garantía, expresa o implícita, incluso las garantías de aptitud para un fin determinado o de comercialización. Wize AV no se hace responsable de ningún tipo de daños causados por el uso de los productos Wize AV o por el uso inapropiado de dichos productos. Wize AV no es responsable de los daños incidentales o emergentes.

Dentro de éstos se in-cluyen todo tipo de gastos que pudieran surgir de las reparaciones de productos

AV que no se hayan realizado en WizeAV.

Las especificaciones están sujetas a cambios sin previo aviso.

wize

wize-av